

# GARDEN-TITE INSPECTION CHAMBER

## INSTALLATION OVERVIEW

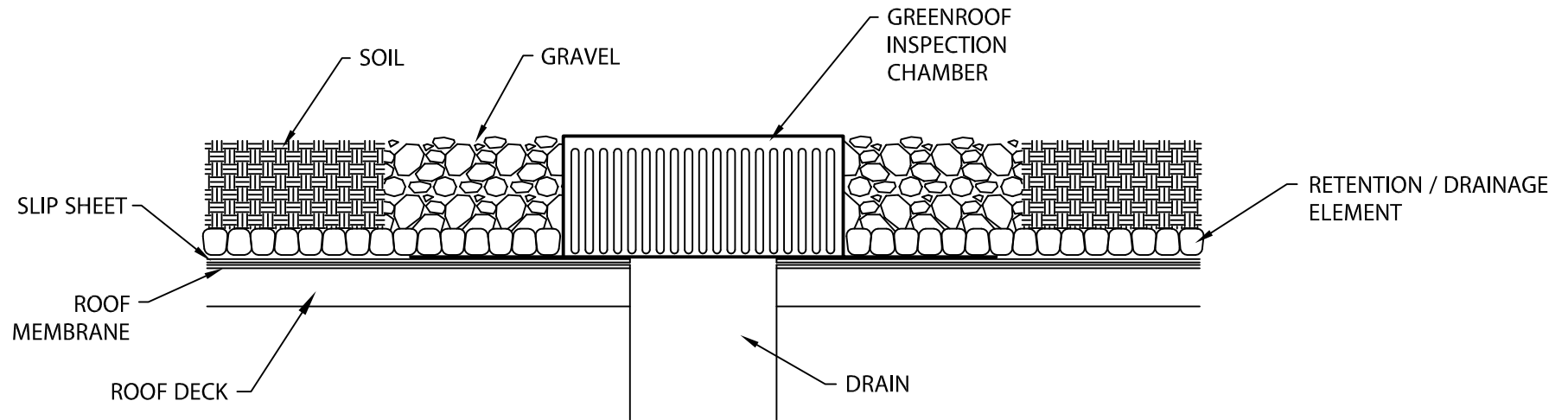

THE INSPECTION CHAMBER MAY BE INSTALLED DIRECTLY ON THE RETENTION / DRAINAGE ELEMENT IN THE GARDEN ROOF ASSEMBLY OR DIRECTLY OVER THE ROOT BARRIER PROTECTION FOR THE MEMBRANE.

- VEGETATION-FREE ZONES (GRAVEL) ARE TYPICALLY REQUIRED AROUND ALL INSPECTION CHAMBERS.
- WHEN DEEPER SOIL DEPTHS ARE ENCOUNTERED, THE INSPECTION CHAMBER'S BASE ELEMENT AND LID CAN BE COMBINED WITH EXTENSION ELEMENTS, WHICH FIT OVER THE SIDES OF THE BASE ELEMENT.

# GARDEN-TITE INSPECTION CHAMBER

## DESCRIPCIÓN DE INSTALACIÓN

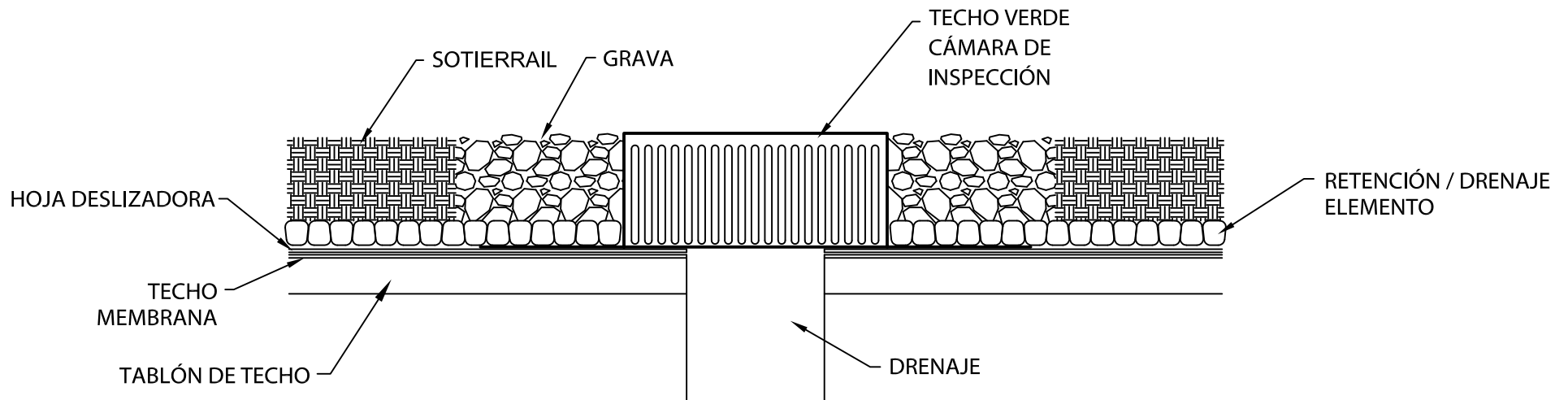

- LA CÁMARA DE INSPECCIÓN SE PUEDE INSTALAR DIRECTAMENTE EN LA RETENCIÓN / DRENAJE ELEMENTO EN EL TECHO VERDE O DIRECTAMENTE SOBRE LA BARRERA DE PROTECCIÓN DE RAÍZ PARA LA MEMBRANA.
- GENERALMENTE SE REQUIEREN ZONAS SIN VEGETACIÓN (GRAVA) ALREDEDOR DE TODAS LAS CÁMARAS DE INSPECCIÓN.
  - CUANDO SE ENCUENTRAN PROFUNDIDADES DE TIERRA MÁS PROFUNDAS, LA BASE Y LA TAPA DE LAS CÁMARAS DE INSPECCIÓN SE PUEDEN COMBINAR CON EXTENSIONES, LAS CUALES CABEN EN LOS LADOS DEL ELEMENTO BASE.