

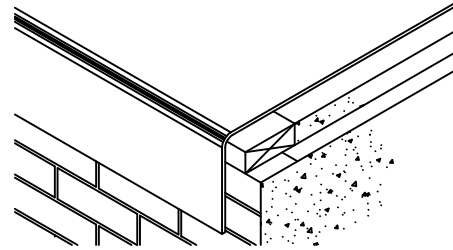

TYPICAL INSTALLATION FOR 12'-0" STRAIGHT COVER

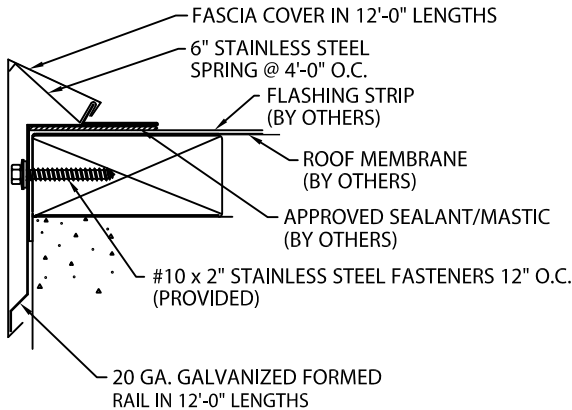

STEP 1 - MEMBRANE

POSITION BASE SHEET OF THE BUILT-UP OR MODIFIED ROOFING MEMBRANE OVER THE ROOF EDGE COVERING NAILS COMPLETELY.

NOTE: FOLLOW GENERAL RECOMMENDATIONS OF THE ROOFING MANUFACTURERS APPLICATION OF THE MEMBRANE OVER THE EDGE.

CAUTION: TAKE EXTREME CARE TO AVOID SPILLAGE OF THE ASPHALT OVER THE EDGE

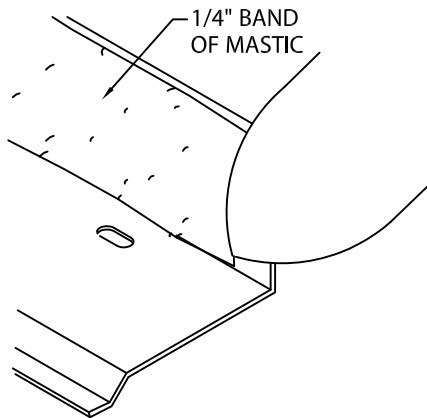

BASE RAIL SHOWN WITH INSIDE FACE UP.

STEP 2 - BASE RAIL (PREPARATION)

LAY THE BASE RAIL ON THE DECK WITH THE OUTSIDE FACE DOWN. IF NECESSARY, CLEAN THE BACK SIDE OF THE BASE RAIL OF DUST OR DIRT. APPLY A HEAVY 1/4" BAND OF MASTIC/SEALANT TO THE BACK OF THE DECK FLANGE FOR THE ENTIRE LENGTH OF THE RAIL AS SHOWN

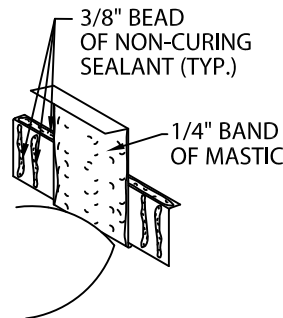

STEP 3 - BASE RAIL SPLICE PLATE

APPLY A HEAVY 1/4" BAND OF APPROVED MASTIC/SEALANT TO THE BOTTOM OF THE 2" WIDE DECK FLANGE OF THE RAIL SPLICE PLATE AS SHOWN.

NEXT, APPLY 3/8" BEADS OF NON-CURING SEALANT TO TOP AND SIDES OF THE RAIL SPLICE AS SHOWN.



Phone: 800-558-2162
Fax: 800-373-9156
www.metalera.com

DATE: 03/17/17
DRN BY: JAB
CKD BY: SAK

SHT.# 1 OF 5
DWG# 24110-2167

K



ONE EDGE

BUILT-UP OR MODIFIED VERSION

LAP JOINT VERSION INSTALLATION INSTRUCTIONS

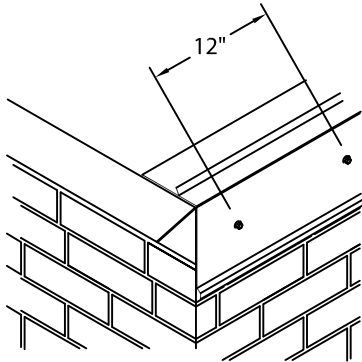

STEP 4 - OUTSIDE MITERS

ON THE BUILDING CORNER, IDENTIFY THE "DOG EAR" OR THE OVERLAP OF THE FLASHING STRIP. FASTEN A 12'-0" SECTION OF BASE RAIL, PREPARED WITH MASTIC/SEALANT AS SHOWN IN STEP #2, TO THE OPPOSITE FACE, WITH THE END EVEN WITH THE EDGE OF THE WALL. FASTEN IN PLACE THROUGH THE RAIL SLOTS 12" O.C. WITH PROVIDED FASTENERS.

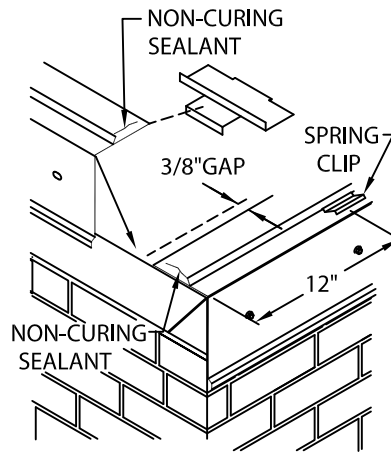

STEP 5 - OUTSIDE MITERS

APPLY NON-CURING SEALANT ADJOINING ENDS OF BASE RAIL AS SHOWN. SLIDE BASE RAIL SPLICE PLATE OVER THE EDGE OF 12'-0" RAIL SECTION. INSTALL RAIL SECTION TO "DOG EAR" SIDE OF THE WALL, LEAVING A 3/8" GAP TO ADJOINING RAIL. FASTEN TO NAILER THROUGH SLOTS 12" O.C. & 24" O.C. WITH PROVIDED FASTENERS. FIELD CUT AS NEEDED. LOCATE 6" SPRING CLIPS AT MITER COVER SPLICE PLATE OR NO FURTHER THAN 12" FROM CORNER. THEN 4'-0" O.C., MAKING SURE THERE WILL BE A SPRING CLIP UNDER EACH FASCIA COVER END.

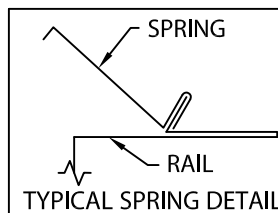

Phone: 800-558-2162
Fax: 800-373-9156
www.metalera.com

DATE: 03/17/17
DRN BY: JAB
CKD BY: SAK

SHT.# 2 OF 5
DWG# 24110-2167

K

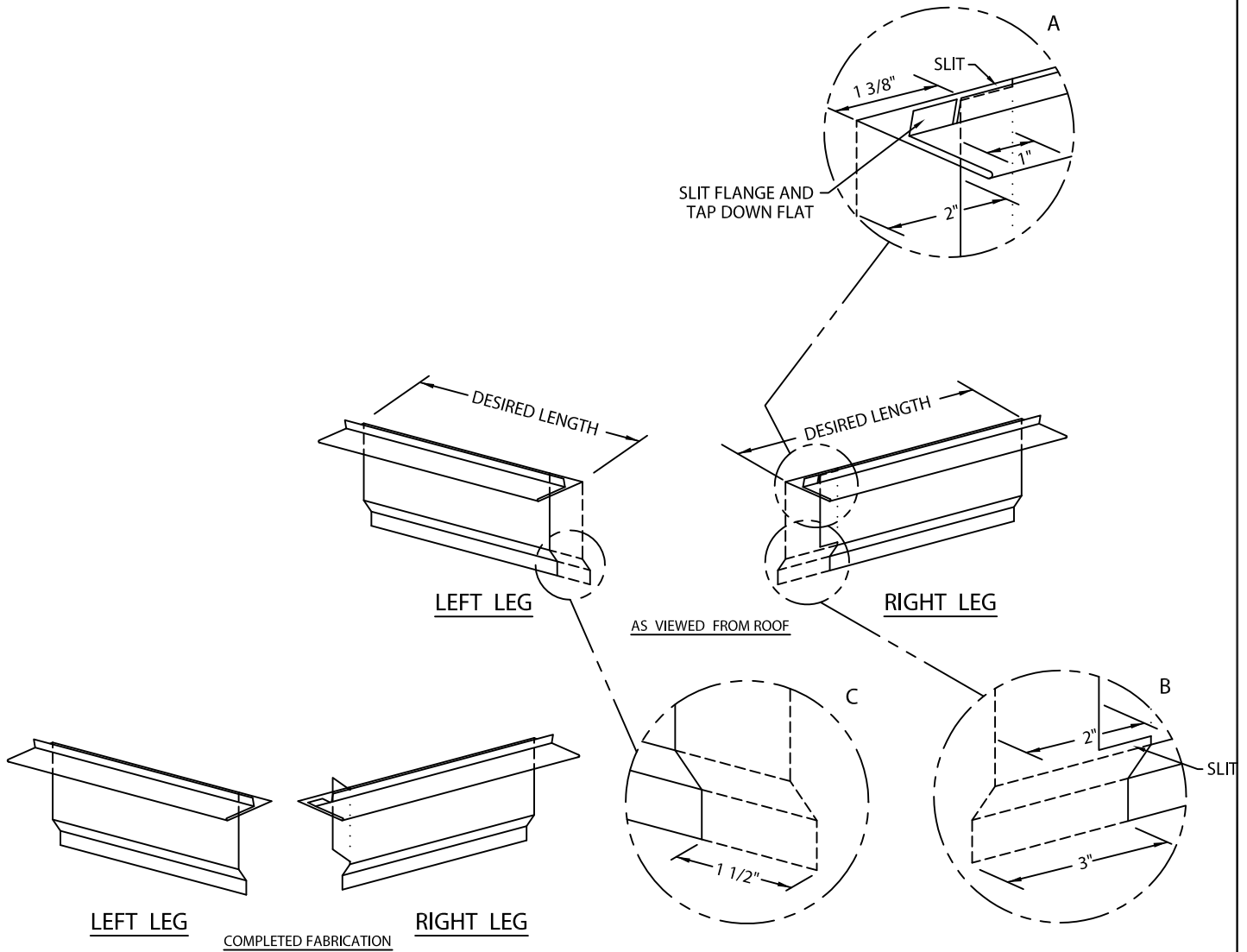

STEP 6 - INSIDE MITER RAIL FABRICATION (CUT RAIL TO DESIRED LENGTH)

FOR RIGHT LEG-SEE DETAIL A: ON THE TOP FLANGE CUT SLIT 1 3/8" FROM THE END AND TAP DOWN FLAT. TRIM BACK THE FRONT FACE 2" AND SLIT FACE 1" AS SHOWN. DETAIL B: ON THE BOTTOM FLANGE TRIM BACK 3". SLIT FACE 1" CREATING A 1" TAB. BEND THE TAB OUTWARDS 90°. FOR LEFT LEG- DETAIL C: TRIM ENTIRE FACE AND BOTTOM FLANGE BACK 1 1/2" AS SHOWN.



LAP JOINT VERSION INSTALLATION INSTRUCTIONS

STEP 7 - OUTSIDE MITER COVER FABRICATION (CUT COVER TO DESIRED LENGTH)

RIGHT LEG - DETAIL A: CREATE TAB BY REMOVING 1" PORTION OF TOP FLANGE AND EXTEND REMOVAL 1/8" DOWN FACE. DETAIL B: CUT TOP FLANGE AT ANGLE 2" AS SHOWN. DETAIL C: CUT LOWER FLANGE AT AN ANGLE 3/4" AS SHOWN. BEND 1" TAB 90° INWARD AS SHOWN.

LEFT LEG - DETAIL D: CUT TOP FLANGE AT ANGLE 2" AS SHOWN. DETAIL E: CUT LOWER FLANGE AT AN ANGLE 3/4" AS SHOWN.

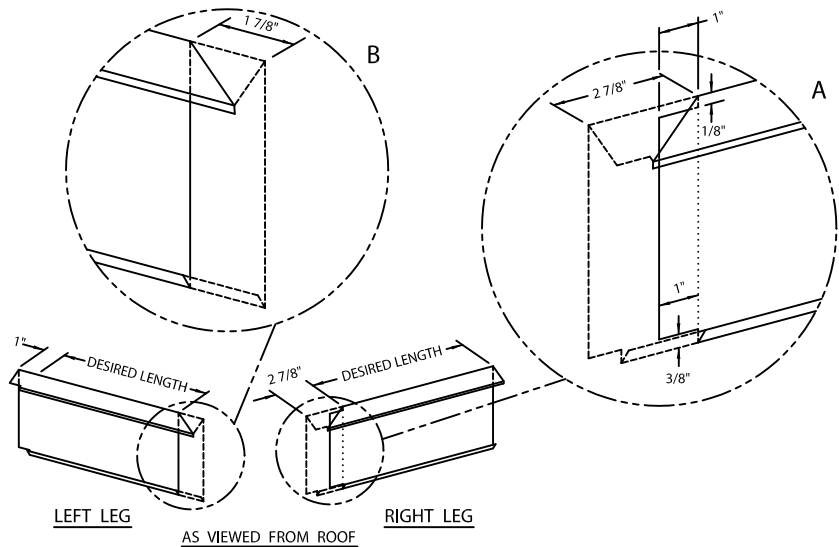
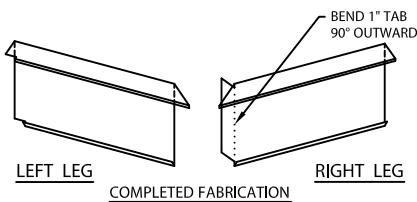
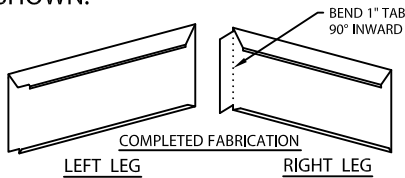
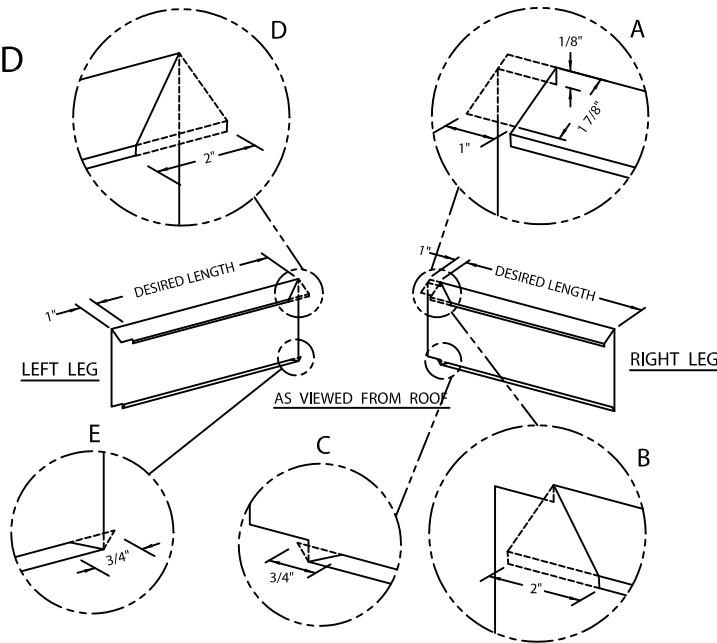

STEP 8 - INSIDE MITER COVER FABRICATION (CUT COVER TO DESIRED LENGTH)

RIGHT LEG - DETAIL A: CREATE TAB BY CUTTING TOP FLANGE AT ANGLE 2 7/8" AS SHOWN. CUT 1/8" DOWN FACE AND 1" HORIZONTALLY. CUT DOWNWARD THROUGH FACE AND CONTINUE CUTTING TO WITHIN 3/8" FROM BOTTOM FLANGE. CUT 1" HORIZONTALLY AS SHOWN, THEN CUT THROUGH BOTTOM FLANGE. BEND 1" TAB 90° OUTWARD AS SHOWN.

LEFT LEG : DETAIL B: TRIM BACK THE TOP FLANGE ON ANGLE 1 7/8". PROCEED CUTTING THROUGH FRONT FACE AS SHOWN.

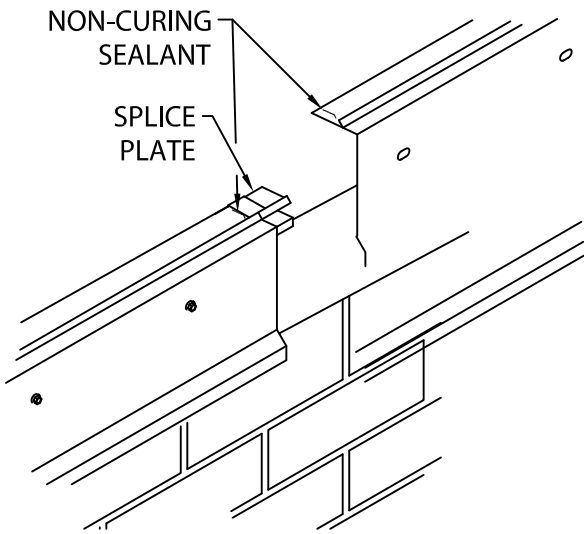

STEP 9 - BASE RAIL INSTALLATION

CONTINUE WITH APPLICATION OF NON-CURING SEALANT TO ENDS OF 12'-0" BASE RAIL SECTIONS. INSTALL A BASE RAIL SPLICE PLATE ONTO THE END OF A RAIL SECTION TO THE HALFWAY POINT OF THE SPLICE PLATE FLANGE

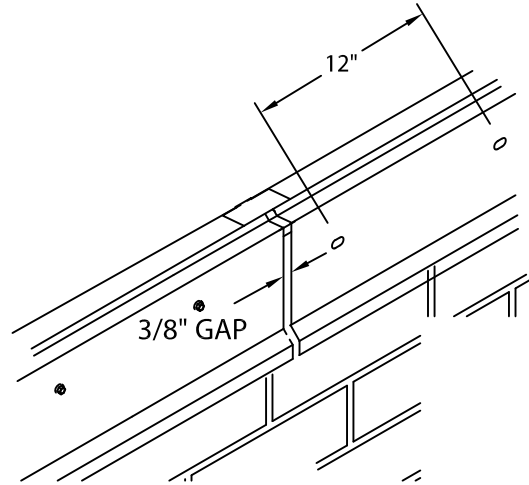

STEP 10 - BASE RAIL INSTALLATION

INSTALL 12'-0" SECTION OF BASE RAIL FROM RIGHT TO LEFT AS SEEN FROM ROOF TOP. LEAVE A 3/8" GAP BETWEEN RAIL SECTIONS. FASTEN RAIL TO NAILER THROUGH RAIL SLOTS 12" O.C. WITH PROVIDED FASTENERS. FIELD CUT THE BASE RAIL SECTIONS AS NEEDED.

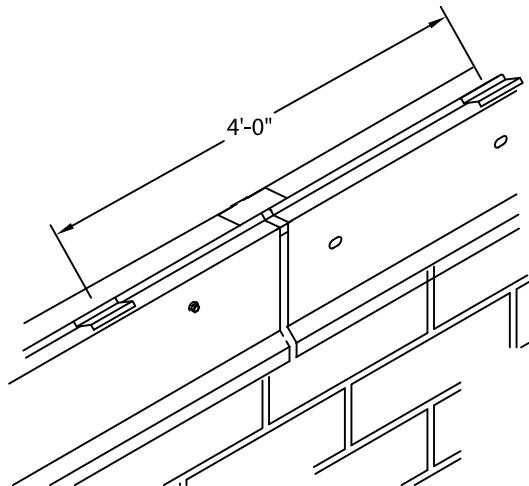

STEP 11 - SPRING CLIPS

SET 6" WIDE STAINLESS STEEL SPRING CLIPS STARTING AT FASCIA COVER END AND EVERY 4'-0" O.C. ON THE INSTALLED BASE RAIL AS SHOWN.

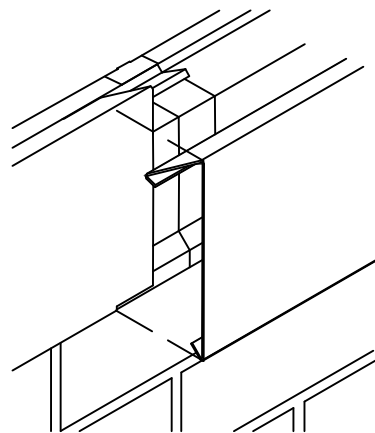

STEP 12 - FASCIA COVER

REMOVE THE PROTECTIVE FILM FROM FASCIA COVERS. PLACE 12'-0" COVERS ON TOP OF BASE RAIL, LAPPING PRECEDING COVER 1", AGAIN INSTALLING RIGHT TO LEFT AS PER STEP 3. WHEN COVERS ARE IN POSITION, SNAP EACH COVER ONTO BASE RAIL BY PRESSING DOWN WITH THE PALM OF YOUR HAND UNTIL THE COVER IS FULLY ENGAGED ALONG THE ENTIRE LENGTH. FIELD CUT COVERS AS REQUIRED.

ONE EDGE

INSTRUCCIONES DE INSTALACIÓN DE LA VERSIÓN DE JUNTA SOLAPA VERSIÓN O MODIFICADA

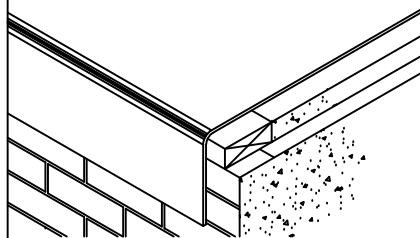
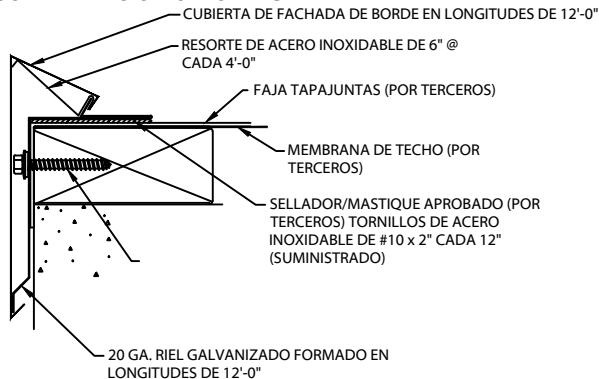

PASO 1 -
COLOQUE LA HOJA BASE DE LA MEMBRANA DE TECHO ARMADA O MODIFICADA SOBRE EL BORDE DEL TECHO CUBRIENDO LOS TORNILLOS COMPLETAMENTE.

NOTA: SIGA LAS RECOMENDACIONES GENERALES DE LOS FABRICANTES DE TECHOS PARA LA APLICACIÓN DE LA MEMBRANA SOBRE EL BORDE.

PRECAUCIÓN: TENGA MUCHO CUIDADO DE EVITAR DERRAMES DE ASFALTO SOBRE EL BORDE.

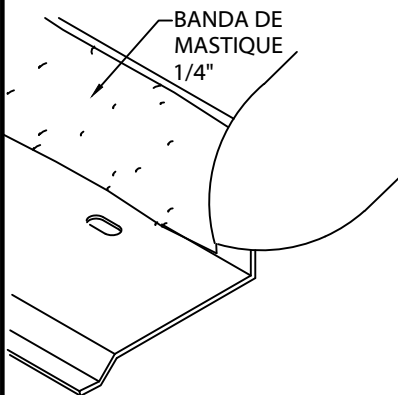

PASO 2 -
TIENDA EL RIEL SOBRE EL TABLÓN CON LA CARA EXTERNA BOCA ABAJO. SI ES NECESARIO, LIMPIE EL LADO POSTERIOR DEL RIEL PARA ELIMINAR POLVO O SUCIEDAD. APLIQUE UNA TIRA GRUESA DE 1/4" DE MASTIQUE O SELLADOR AL REVERSO DE LA PESTAÑA EN LA LONGITUD ENTERA DEL RIEL COMO SE MUESTRA.

RIEL MOSTRADO BOCA ARRIBA.



PASO 3 -
APLIQUE UNA TIRA GRUESA DE 1/4" DE MASTIQUE O SELLADOR EN LA PARTE INFERIOR DE LA PESTAÑA DE 2" DE ANCHO DE LA PLACA DE EMPALME DEL RIEL COMO SE MUESTRA.
A CONTINUACIÓN, APLIQUE TIRAS DE 3/8" DE SELLADOR NO VULCANIZABLE EN LA PARTE SUPERIOR Y EN LOS LADOS DEL EMPALME DEL RIEL COMO SE MUESTRA.

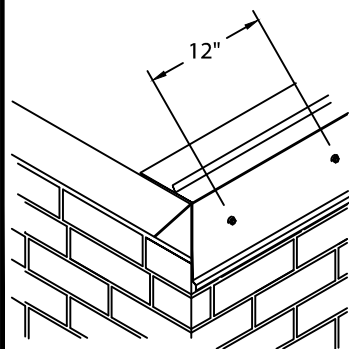

PASO 4 - INGLETES EXTERIORES
EN LA ESQUINA DEL EDIFICIO, IDENTIFIQUE LA "OREJA DE PERRO" O LA SOLAPA DE LA FAJA TAPAJUNTAS. ATORNILLE UNA SECCIÓN DE 12'-0" DEL RIEL, PREPARADO CON MASTIQUE O SELLADOR COMO SE MUESTRA EN EL PASO 2, EN LA CARA OPUESTA, CON EL EXTREMO AL RAS CON EL BORDE DE LA PARED. ATORNILLE EN SU LUGAR A TRAVÉS DE LAS RANURAS DEL RIEL CADA 12" CON LOS TORNILLOS SUMINISTRADOS.

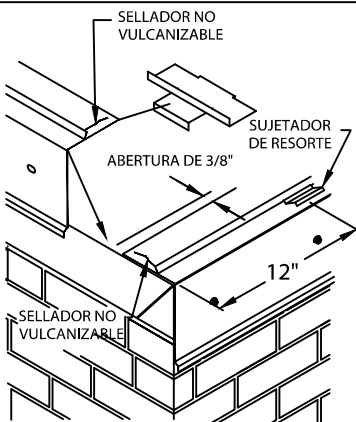

PASO 5 - INGLETES EXTERIORES
APLIQUE SELLADOR NO VULCANIZABLE JUNTANDO LOS EXTREMOS DEL RIEL COMO SE MUESTRA. DESLICE LA PLACA DE EMPALME DEL RIEL BASE SOBRE EL BORDE DE LA SECCIÓN DE 12'-0" DEL RIEL. INSTALE LA SECCIÓN DEL RIEL AL LADO DE "OREJA DE PERRO" DE LA PARED, DEJANDO UNA ABERTURA DE 3/8" CON EL RIEL ADYACENTE. ATORNILLE A LA CLAVADORA A TRAVÉS DE LAS RANURAS CADA 12" Y 24". CON LOS TORNILLOS SUMINISTRADOS. CORTE EN CAMPO SEGÚN SEA NECESARIO. UBIQUE SUJETADORES DE RESORTE DE 6" EN LA PLACA DE EMPALME DE LA CUBIERTA DE INGLETE O SIN EXCEDER 12" DE LA ESQUINA. LUEGO CADA 4'-0", ASEGURÁNDOSE DE QUE HAYA UN RESORTE DEBAJO DE CADA EXTREMO DE CUBIERTA DE FACHADA DE BORDE.

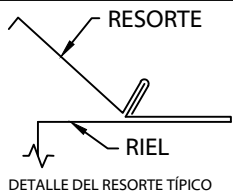

CORPORATIVO, MANUFACTURA
 1600 AIRPORT ROAD; WAUKESHA, WI 53188
 Teléfono: 800-558-2162
 FAX: 800-373-9156
 WWW.METALERA.COM

FECHA: 09/11/14

DIB. POR: JJC

HOJA: 1 OF 4

DBJO Núm. 24110-2167

ONE EDGE

INSTRUCCIONES DE INSTALACIÓN DE LA VERSIÓN DE JUNTA SOLAPA VERSIÓN O MODIFICADA

PASO 6 - FABRICACIÓN DE RIEL DE INGLETE INTERNO (CORTE EL RIEL A LA LONGITUD DESEADA)

PARA LA PATA DERECHA - DETALLE A: EN LA PESTAÑA SUPERIOR CORTE UNA HENDIDURA DE 1 3/8" DEL EXTREMO Y APLANE. RECORTE HACIA ATRÁS LA CARA FRONTAL 2" Y HAGA UNA HENDIDURA DE 1" COMO SE MUESTRA. DETALLE B: EN LA PESTAÑA INFERIOR RECORTE 3" HACIA ATRÁS. HAGA UNA HENDIDURA DE 1" CREANDO UNA OREJETA DE 1". DOBLE LA OREJETA 90° HACIA AFUERA. PARA LA PATA IZQUIERDA - DETALLE C: RECORTE LA CARA ENTERA Y LA PESTAÑA INFERIOR 1 1/2" HACIA ATRÁS COMO SE MUESTRA.

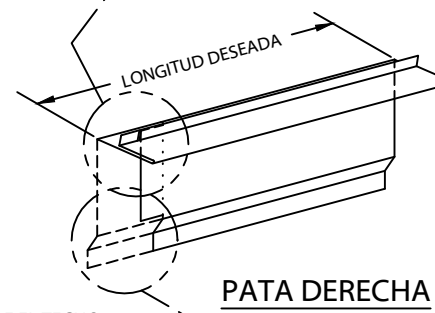
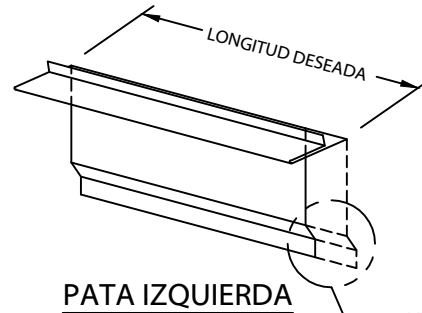
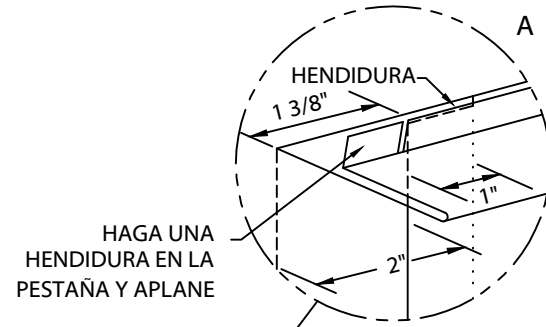

VISTO DESDE EL TECHO

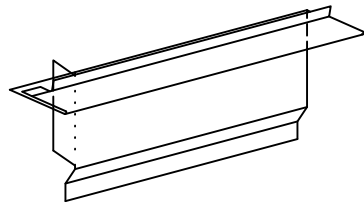
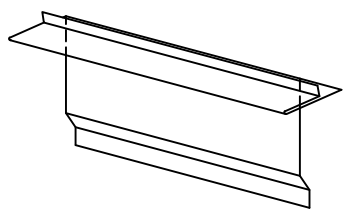

FABRICACIÓN TERMINADA

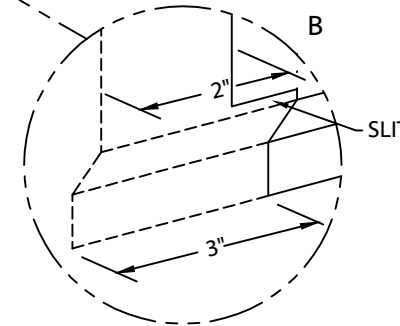
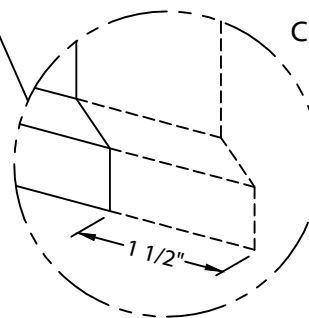

CORPORATIVO, MANUFACTURA
1600 AIRPORT ROAD; WAUKESHA, WI 53188
Teléfono: 800-558-2162
FAX: 800-373-9156
WWW.METALERA.COM

FECHA: 09/11/14

DIB. POR: JJC

HOJA: 2 OF 4

DBJO Núm. 24110-2167

ONE EDGE

INSTRUCCIONES DE INSTALACIÓN DE LA VERSIÓN DE JUNTA SOLAPA VERSIÓN O MODIFICADA

PASO 7 - FABRICACIÓN DE CUBIERTA DE INGLETE EXTERNO (CORTE LA CUBIERTA A LA LONGITUD DESEADA)

PATA DERECHA - DETALLE A: CREE UNA OREJETA ELIMINANDO UNA PORCIÓN DE 1" DE LA PESTAÑA SUPERIOR Y EXTIENDA LO ELIMINADO 1/8" CARA ABAJO. DETALLE B: CORTE LA PESTAÑA SUPERIOR A UN ÁNGULO DE 2" COMO SE MUESTRA. DETALLE C: CORTE LA CEJA INFERIOR A UN ÁNGULO DE 3/4" COMO SE MUESTRA. DOBLE UNA OREJETA DE 1" A 90° HACIA ADENTRO COMO SE MUESTRA.

PATA IZQUIERDA - DETALLE D: CORTE LA PESTAÑA SUPERIOR A UN ÁNGULO DE 2" COMO SE MUESTRA. DETALLE E: CORTE LA CEJA INFERIOR A UN ÁNGULO DE 3/4" COMO SE MUESTRA.

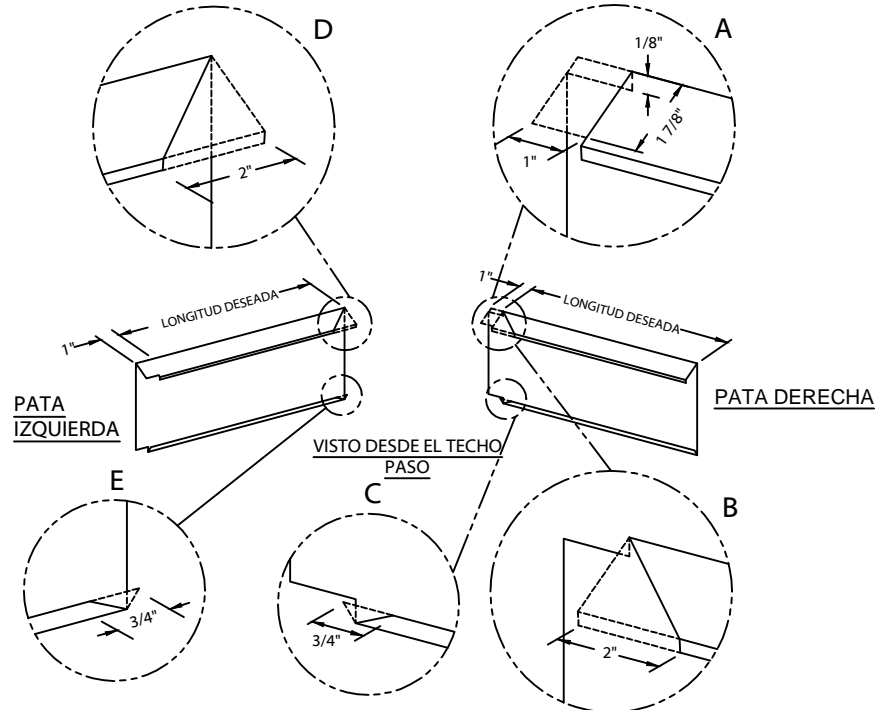
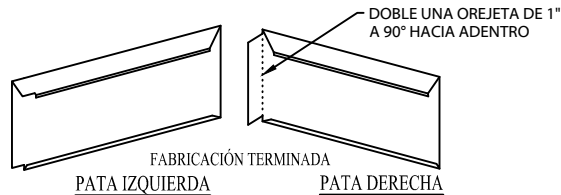

8 - FABRICACIÓN DE CUBIERTA DE INGLETE INTERNO (CORTE LA CUBIERTA A LA LONGITUD DESEADA)

PATA DERECHA - DETALLE A: CREE UNA OREJETA CORTANDO LA PESTAÑA SUPERIOR A UN ÁNGULO DE 2 7/8" COMO SE MUESTRA. CORTE 1/8" CARA ABAJO Y 1" HORIZONTALMENTE. CORTE HACIA ABAJO A TRAVÉS DE LA CARA Y CONTINÚE CORTANDO A DENTRO DE 3/8" DE LA PESTAÑA INFERIOR. CORTE 1" HORIZONTALMENTE COMO SE MUESTRA, LUEGO CORTE A TRAVÉS DE LA PESTAÑA INFERIOR. DOBLE UNA OREJETA DE 1" A 90° HACIA AFUERA COMO SE MUESTRA.

PATA IZQUIERDA: DETALLE B: RECORTE LA PESTAÑA SUPERIOR A UN ÁNGULO DE 1 7/8". PROCEDA CORTANDO A TRAVÉS DE LA CARA FRONTAL COMO SE MUESTRA.

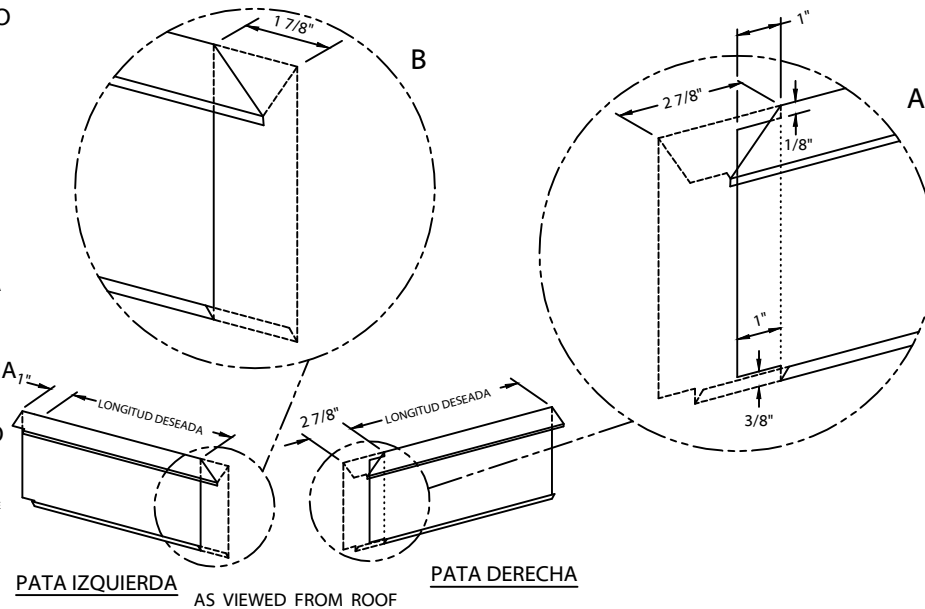
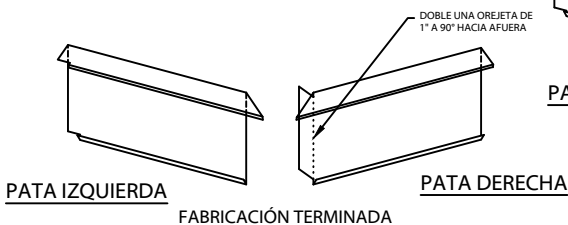

CORPORATIVO, MANUFACTURA
1600 AIRPORT ROAD; WAUKESHA, WI 53188
Teléfono: 800-558-2162
FAX: 800-373-9156
WWW.METALERA.COM

FECHA: 09/11/14

DIB. POR: JJC

HOJA: 3 OF 4

DBJO Núm. 24110-2167 |

ONE EDGE

INSTRUCCIONES DE INSTALACIÓN DE LA VERSIÓN DE JUNTA SOLAPA VERSIÓN O MODIFICADA

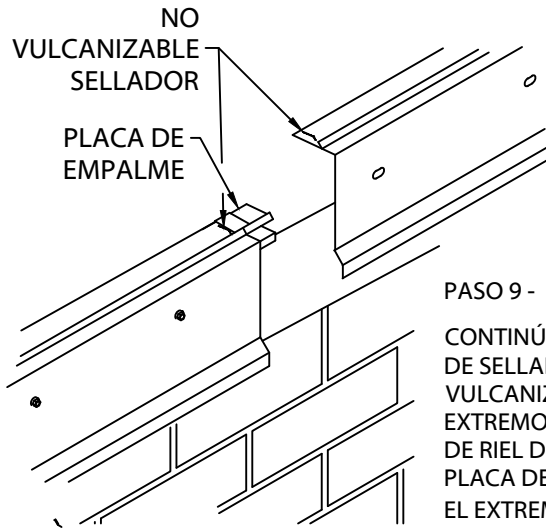

PASO 9 -
CONTINÚE CON LA APLICACIÓN DE SELLADOR NO VULCANIZABLE EN LOS EXTREMOS DE LAS SECCIONES DE RIEL DE 12'-0". INSTALE UNA PLACA DE EMPALME DE RIEL EN EL EXTREMO DE UNA SECCIÓN DE RIEL EN EL PUNTO MEDIO DE LA PESTAÑA DE LA PLACA DE EMPALME.

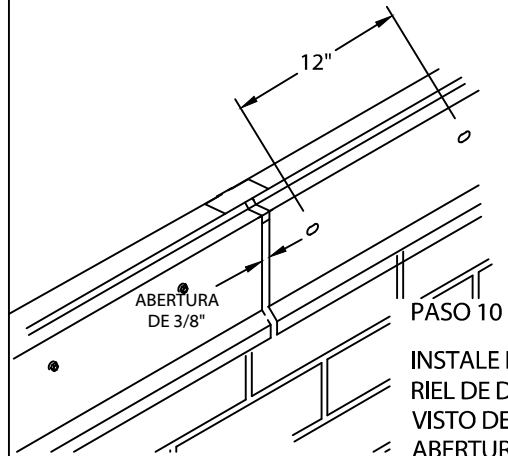

PASO 10 -
INSTALE LA SECCIÓN DE 12'-0" DE RIEL DE DERECHA A IZQUIERDA VISTO DESDE EL TECHO. DEJE UNA ABERTURA DE 3/8" ENTRE LAS SECCIONES DE RIEL. ATORNILLE EL RIEL A LA CLAVARDORA A TRAVÉS DE LAS RANURAS DEL RIEL CADA 12" CON LOS TORNILLOS SUMINISTRADOS. CORTE EN CAMPO LAS SECCIONES DE RIEL BASE SEGÚN SEA NECESARIO.

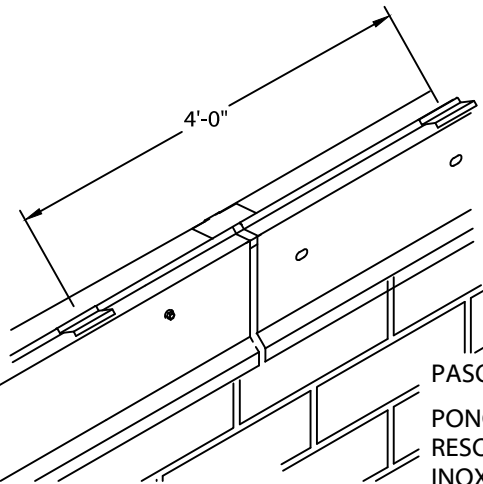

PASO 11 -
PONGA LOS SUJETADORES DE RESORTE DE ACERO INOXIDABLE DE 6" EN EL EXTREMO DE LA CUBIERTA DE FACHADA DE BORDE Y CENTRADOS A CADA 4'-0" EN EL RIEL INSTALADO COMO SE MUESTRA.

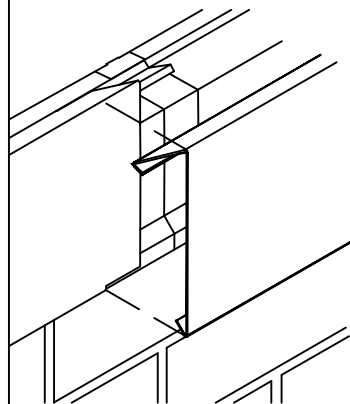

PASO 12 -
QUITE EL PLÁSTICO PROTECTOR DE LAS CUBIERTAS DE LA FACHADA DE BORDE. COLOQUE CUBIERTAS DE 12'-0" SOBRE EL RIEL, SOLAPANDO LA CUBIERTA ANTERIOR 1", NUEVAMENTE INSTALANDO DE DERECHA A IZQUIERDA DE ACUERDO CON EL PASO 3. CUANDO LAS CUBIERTAS ESTÁN EN SU POSICIÓN, ENSAMBLE CADA CUBIERTA SOBRE EL RIEL PRESIONANDO HACIA ABAJO CON LA PALMA DE LA MANO HASTA QUE LA CUBIERTA ENGANCHE TOTALMENTE A LO LARGO DE LA LONGITUD ENTERA. CORTE EN CAMPO LAS CUBIERTAS SEGÚN SEA REQUERIDO.



CORPORATIVO, MANUFACTURA
1600 AIRPORT ROAD; WAUKESHA, WI 53188
Teléfono: 800-558-2162
FAX: 800-373-9156
WWW.METALERA.COM

FECHA: 09/11/14

DIB. POR: JJC

HOJA: 4 OF 4

DBJO Núm. 24110-2167 |